



LV





DESKTOP AUDIO SYSTEM

TSX-80

**OWNER'S MANUAL
MANUAL DE INSTRUCCIONES**

CAUTION: READ THIS BEFORE OPERATING YOUR UNIT.

- 1 To assure the finest performance, please read this manual carefully. Keep it in a safe place for future reference.
- 2 Install this unit in a well ventilated, cool, dry, clean place - away from direct sunlight, heat sources, vibration, dust, moisture and cold. For proper ventilation, allow the following minimum clearances.
Top: 15 cm
Rear: 10 cm
Sides: 10 cm
- 3 Locate this unit away from other electrical appliances, motors, or transformers to avoid humming sounds.
- 4 Do not expose this unit to sudden temperature changes from cold to hot, and do not locate this unit in an environment with high humidity (i.e. a room with a humidifier) to prevent condensation inside this unit, which may cause an electrical shock, fire, damage to this unit, and/or personal injury.
- 5 Avoid installing this unit where foreign object may fall onto this unit and/or this unit may be exposed to liquid dripping or splashing. On the top of this unit, do not place:
 - Other components, as they may cause damage and/or discoloration on the surface of this unit.
 - Burning objects (i.e. candles), as they may cause fire, damage to this unit, and/or personal injury.
 - Containers with liquid in them, as they may fall and liquid may cause electrical shock to the user and/or damage to this unit.
- 6 Do not cover this unit with a newspaper, tablecloth, curtain, etc. in order not to obstruct heat radiation. If the temperature inside this unit rises, it may cause fire, damage to this unit, and/or personal injury.
- 7 Do not plug in this unit to a wall outlet until all connections are complete.
- 8 Do not operate this unit upside-down. It may overheat, possibly causing damage.
- 9 Do not use force on switches, knobs and/or cords.
- 10 When disconnecting the power cable from the wall outlet, grasp the plug; do not pull the cable.
- 11 Do not clean this unit with chemical solvents; this might damage the finish. Use a clean, dry cloth.
- 12 Only voltage specified on this unit must be used. Using this unit with a higher voltage than specified is dangerous and may cause fire, damage to this unit, and/or personal injury. Yamaha will not be held responsible for any damage resulting from use of this unit with a voltage other than specified.
- 13 To prevent damage by lightning, keep the power cable disconnected from a wall outlet or this unit during a lightning storm.
- 14 Do not attempt to modify or fix this unit. Contact qualified Yamaha service personnel when any service is needed. The cabinet should never be opened for any reasons.
- 15 When not planning to use this unit for long periods of time (i.e. vacation), disconnect the AC power plug from the wall outlet.
- 16 Be sure to read the “TROUBLESHOOTING” section on common operating errors before concluding that this unit is faulty.
- 17 Before moving this unit, press  to set the system to off, and disconnect the AC power plug from the wall outlet.
- 18 Condensation will form when the surrounding temperature changes suddenly. Disconnect the power cable from the outlet, then leave this unit alone.
- 19 When using this unit for a long time, this unit may become warm. Turn the system off, then leave this unit alone for cooling.
- 20 Install this unit near the wall outlet and where the AC power plug can be reached easily.
- 21 The batteries shall not be exposed to excessive heat such as sunshine, fire or the like. When you dispose of batteries, follow your regional regulations.
- 22 Be sure to use the AC adaptor supplied with this unit. Using an AC adaptor other than the one provided may cause fire or damage to this unit.

This unit is not disconnected from the AC power source as long as it is connected to the wall outlet, even if this unit itself is turned off by . In this state, this unit is designed to consume a very small quantity of power.

WARNING

TO REDUCE THE RISK OF FIRE OR ELECTRIC SHOCK, DO NOT EXPOSE THIS UNIT TO RAIN OR MOISTURE.

CAUTION

Danger of explosion if battery is incorrectly replaced. Replace only with the same or equivalent type.

There is a chance that placing this unit too close to a CRT-based (Braun tube) TV set might impair picture color. Should this happen, move this unit away from the TV set.

CONTENTS

NAMES OF PARTS AND THEIR FUNCTIONS	2	LISTENING TO RADIO STATIONS	7
BASIC FUNCTIONS	4	TROUBLESHOOTING	8
LISTENING TO iPod™ AND EXTERNAL SOURCES	6	SPECIFICATIONS	9

■ Features

- Hi-quality iPod/iPhone, radio and external device playability.
- Firm bass sound and spacious stereo sound from 2.1 ch speaker system (tweeter × 2, woofer × 1), SR-Bass™ (Yamaha Swing Radiator Bass technology) and DSP in a compact unit.
- Easy user-intuitive interface by buttons with Guide LED and knob dials.

■ About this manual

- This unit is iPod and also iPhone-compatible. “iPod” described in this manual may also refer to “iPhone”.
- This manual describes how to operate this unit using buttons on the unit. Some of these operations are also available using the remote control.

■ Supplied accessories

Remote control

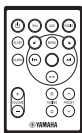

AC adaptor

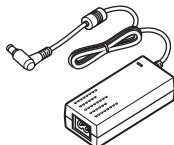

(DC 15 V, 2.66 A,
model number:
NU40-2150266-13)

Power cable

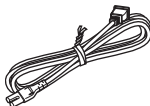

Dock cover



Indoor FM antenna

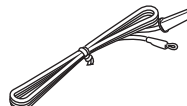

■ Using the remote control

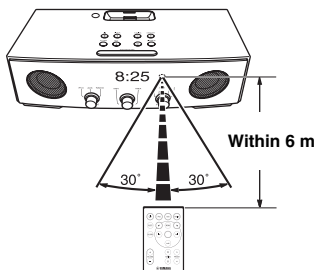

■ Replacing the battery in the remote control

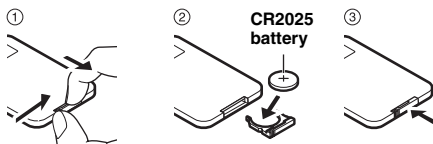

NAMES OF PARTS AND THEIR FUNCTIONS

■ Front and top panel

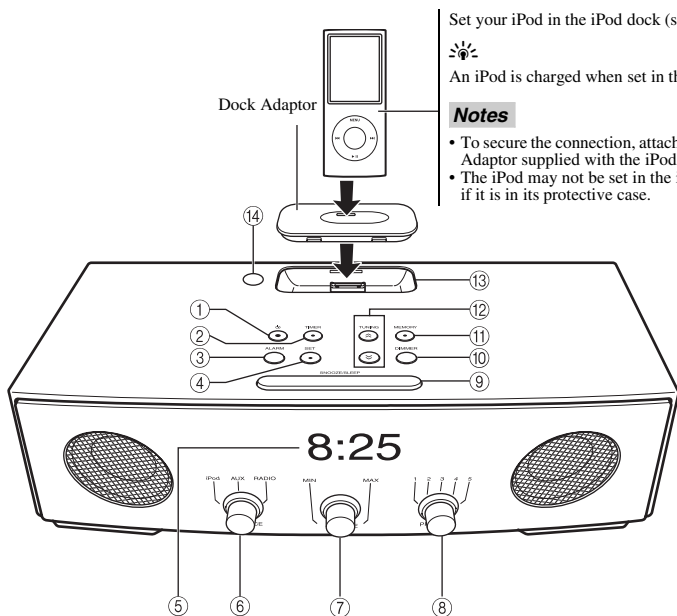

Set your iPod in the iPod dock (see 13 below).



An iPod is charged when set in the iPod dock.

Notes

- To secure the connection, attach a compatible Dock Adaptor supplied with the iPod.
- The iPod may not be set in the iPod dock securely if it is in its protective case.

① **Power:** Press to turn the system on/off.

Time is displayed even when the system is off.



- Press and hold **Power** on the top of the unit for more than 3 seconds to set the system to standby mode. All the information on the front panel display is not displayed in standby mode. This can reduce power consumption. To cancel standby mode, press **Power**.
- Even in system off/standby mode, the alarm function is available.

② **TIMER:** Timer setting (☞ P. 5)

③ **ALARM:** Alarm on/off (☞ P. 4)

④ **SET:** Alarm setting (☞ P. 4)

⑤ **Front panel display**

⑥ **SOURCE:** iPod, AUX, RADIO

⑦ **VOLUME:** Volume control

⑧ **PRESET:** Storing your favorite 5 radio stations (☞ P. 7)

⑨ **SNOOZE/SLEEP** (☞ P. 5)

⑩ **DIMMER:** Setting brightness of the front panel

A (auto) → 3 (brightest) → 2 → 1 (darkest) → back to A



When A (auto) is set, the brightness of the front panel is adjusted automatically depending on the brightness of the room.

⑪ **MEMORY** (☞ P. 7)

⑫ **TUNING** (☞ P. 7)

⑬ **iPod dock:** Set an iPod.



Cover the iPod dock with the dock cover when not using.

⑭ **Illumination sensor:** Measuring surrounding illuminance. Do not cover this sensor.

■ Rear panel

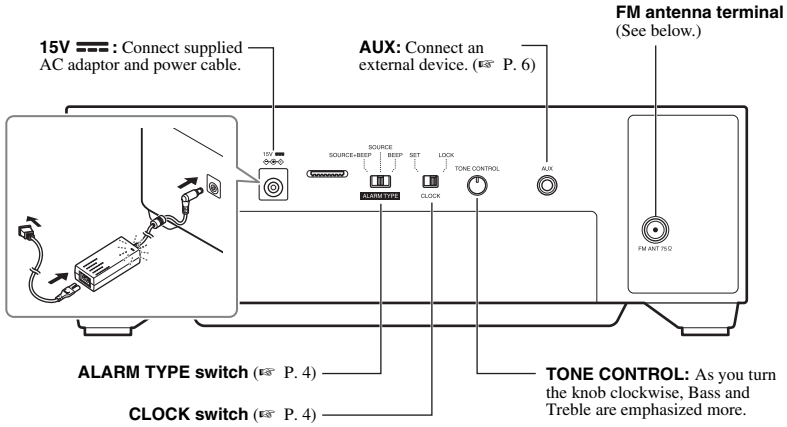

■ Connecting antenna

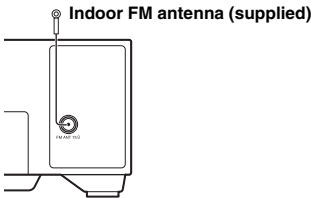

Notes

- The antenna should be stretched out.
- If radio reception is poor, change the height, direction, or placement of the antenna.
- If you use an outdoor antenna instead of the supplied FM antenna, reception will be better.

■ Remote control

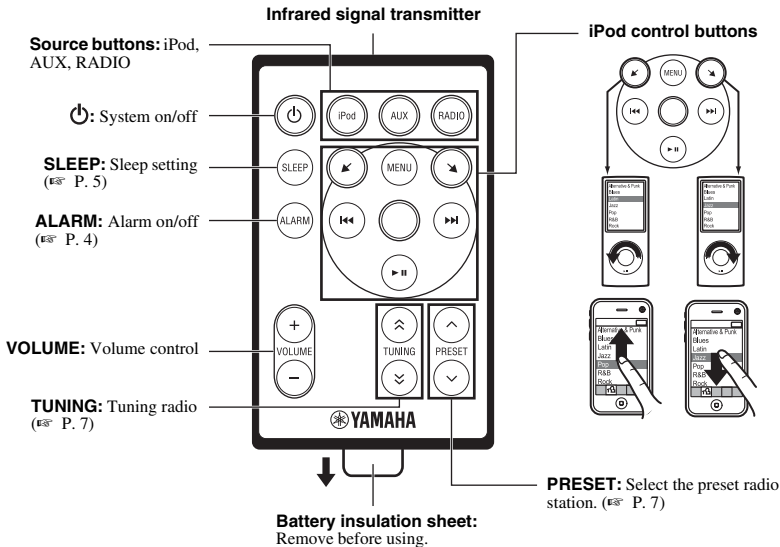

BASIC FUNCTIONS

Adjusting the clock

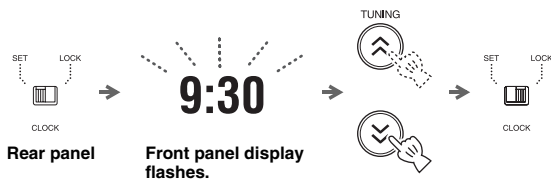

- 1 Set **CLOCK** to **SET**.
- 2 Set the time with **TUNING**.
- 3 Set **CLOCK** to **LOCK**.

Note

The time settings are lost approximately one week after unplugging the unit.

Alarm setting

This unit can play back iPod/radio and/or beep sound at the set time.

■ Setting the alarm time and sound

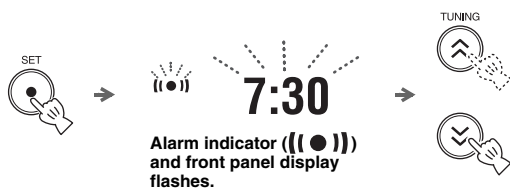

- 1 Press **SET**.
- 2 Set the alarm time with **TUNING**.
- 3 Set **ALARM TYPE**.

- **SOURCE+BEEP**: selected source (played back from 3 minutes before the alarm time) and beep sound (played back at the alarm time)
- **SOURCE**: selected source
- **BEEP**: beep sound only

When you select **SOURCE+BEEP** or **SOURCE**, select:

- **iPod**: this unit resumes the song you listened to last time.
- **RADIO**: this unit plays back the radio station you listened to last time.

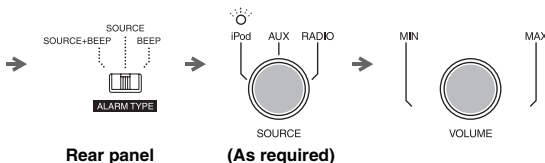

- 4 Set the alarm volume.
- 5 Press **SET**.

Alarm is set and the alarm indicator ((●)) lights up.

Note

When iPod is selected as a source, set the iPod in the iPod dock (P. 2). If iPod is not set at the alarm time, beep sound is played back.

■ Switching the alarm on/off



Switch on/off the alarm function.

When the alarm is on, the alarm indicator ((●)) lights up and alarm time is displayed for a while.

Operations during playing back alarm sound

At the set time, alarm sound plays back. During playback, operations below are available.

■ Using the snooze function



Press **SNOOZE/SLEEP**.

The alarm sound stops and resumes after 5 minutes.

■ Stopping the alarm

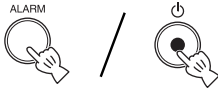

Press **ALARM** or **⏻**.



- Unless you stop the alarm, the alarm stops after 60 minutes automatically.
- When you stop the alarm, the alarm time setting, etc., is saved for convenient use next time.

Sleep setting

You can set the time to turn off the system automatically when sleep is set to on.



Press repeatedly.



Sleep indicator (**ZZ**) and front panel display flash.

Select the sleep time.

You can set 30, 60, 90 or 120 minutes.

When the sleep function is on, the sleep indicator (**ZZ**) lights up.



To cancel the sleep, press **SNOOZE/SLEEP**.

Timer setting

You can set the countdown timer.

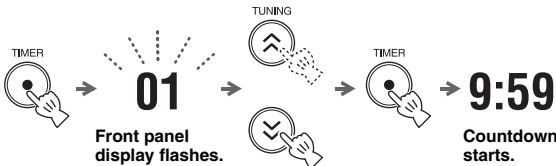

1 Press **TIMER**.

2 Set the countdown time with **TUNING**.

You can set the time,

- 1 to 15 minutes: minute steps.
- 20 to 120 minutes: 10-minute steps.

3 Press **TIMER**.

Countdown starts. When the timer reaches 0, the timer sound plays back.



- To stop the timer sound, press **TIMER**.
- To cancel the timer, press **TIMER** during countdown.

Note

Sleep and timer cannot be used together.

- Sleep cannot be set during countdown.
- Sleep is set to off when timer is set while sleep is on.

LISTENING TO iPod™ AND EXTERNAL SOURCES

Listening to your iPod™

For details on compatible iPod models, refer to “SPECIFICATIONS” (P. 9).

■ Playing back

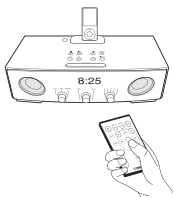
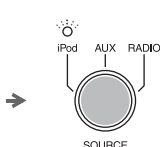
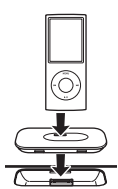

- 1 Set your iPod in the iPod dock.
- 2 Set **SOURCE** to iPod.
- 3 Play the iPod.

Playback operations are available with both the remote control and the iPod set in the iPod dock.



- You can remove the iPod whenever you want.
- When music/video in the iPod is played back, this unit turns the system on automatically and plays back the iPod even if the unit is system off.
- This unit turns the system off automatically after a while if the iPod is turned off or removed from the iPod dock when **SOURCE** is set to iPod.

Playing back external sources

■ Playing back

Rear panel

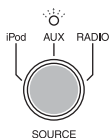
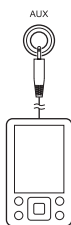

- 1 Connect your portable audio device to AUX using a commercially available 3.5 mm mini plug cable.

Note

Turn down the volume of this unit and your portable audio device before connection.

- 2 Set **SOURCE** to AUX.
- 3 Start playback on the connected portable audio device.

LISTENING TO RADIO STATIONS

Tuning radio stations

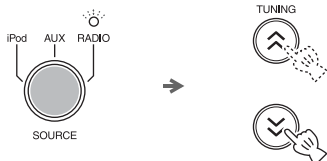

- 1 Set **SOURCE** to **RADIO**.
- 2 For automatic tuning, press and hold **TUNING**.
For manual tuning, press **TUNING** repeatedly.

Note

If you tune to a station manually, the sound is monaural.

Presetting radio stations

You can store your favorite radio stations with the preset function.

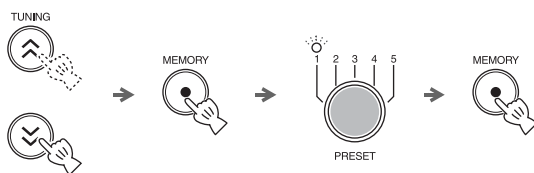

- 1 Tune into a favorite radio station.
- 2 Press **MEMORY**.
- 3 Select the **PRESET** number you want to store to.



To cancel the preset, press **TUNING** again.

- 4 Press **MEMORY** to complete.

Selecting preset radio stations

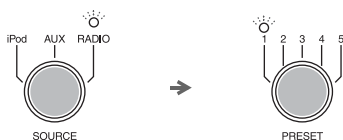

- 1 Set **SOURCE** to **RADIO**.
- 2 Select the preset radio station with **PRESET**.

TROUBLESHOOTING

In case of a problem with the unit, check the following list first. If you cannot solve your problem with the suggested solutions or if your problem is not listed below, turn off and unplug the unit, and consult the nearest authorized Yamaha dealer or service center.

General

Problem	Cause	Solution
The speakers make no sound.	The volume may be set to the minimum level.	Adjust the volume level.
	The source may be incorrect.	Select the correct source.
Sound suddenly turns off.	The sleep (Ⓜ P. 5) may be set.	Turn on the system and play the source again.
Sound is cracked/distorted or there is abnormal noise.	Input source volume is excessive, or volume of this unit is excessive (especially Bass).	Adjust volume with VOLUME , or adjust Bass with TONE CONTROL .
The unit does not operate properly.	The unit may have received a strong electrical shock such as lightning or excessive static electricity, or power supply may have dropped.	Set the system to off, and disconnect the power cable. Wait about 30 seconds, reconnect the power cable, and turn on the system.
The system turns on but immediately shuts off.	The power cable may be connected improperly.	Make sure the power cable is plugged into the wall outlet firmly.
	The unit may have received a strong electrical shock such as lightning or excessive static electricity.	Set the system to off, and disconnect the power cable. Wait about 30 seconds, reconnect the power cable, and turn on the system.
A digital or high-frequency equipment produces noises.	The unit may be placed too close to the digital or high-frequency equipment.	Place the unit farther away from the equipment.
The clock setting has been cleared.	The unit is left more than one week after you disconnect the power cable from the wall outlet.	Plug the power cable into the wall outlet firmly, and set the clock again (Ⓜ P. 4).
iPod does not play back at the alarm time even if SOURCE is set to iPod.	The iPod is not set in the iPod dock.	Set the iPod in the iPod dock (Ⓜ P. 2).
	ALARM TYPE is set to BEEP.	Set ALARM TYPE to SOURCE+BEEP or SOURCE (Ⓜ P. 4).
Clock flashes and the unit cannot be operated.	CLOCK on the rear panel is set to SET, and this unit is in clock setting mode.	Set CLOCK to LOCK.

iPod™

Problem	Cause	Solution
No sound	The iPod is not set in the iPod dock firmly.	Set the iPod firmly.
	Earphones are connected.	Remove the earphones.
	The iPod software version has not been updated.	Download the latest iTunes software to update the iPod software version to the latest.
The iPod does not charge up.	The iPod is set in the iPod dock improperly.	Remove the iPod from the unit, and then set it in the iPod dock again (Ⓜ P. 2).

Radio reception

Problem	Cause	Solution
Too much noise during stereo broadcast.	The FM antenna may be connected improperly.	Make sure the FM antenna is connected properly (☞ P. 3).
	The radio station you selected may be far from your area, or the radio wave reception is weak in your area.	Try manual tuning to improve the signal quality (☞ P. 7) or use a multi-channel outdoor antenna.
Even with an outdoor antenna, radio wave reception is weak. (Sound is distorted.)	Multipath reflection or other radio interferences may have occurred.	Change the height, direction, or placement of the antenna.

Remote control

Problem	Cause	Solution
The remote control does not work properly.	The remote control may be operated outside its operation range.	For information on the remote control operation range, refer to "Using the remote control" (☞ P. 1).
	The remote control sensor on the unit may be exposed to direct sunlight or lighting (inverted fluorescent lamps).	Change the lighting or orientation of the unit.
	The battery may be worn out.	Replace the battery with a new one (☞ P. 1).
	There are obstacles between the sensor of the unit and the remote control.	Remove the obstacles.

SPECIFICATIONS

■ PLAYER SECTION

iPod

- Supported iPod iPod (5th generation), iPod classic, iPod nano, iPod touch
- Supported iPhone iPhone, iPhone 3G, iPhone 3GS

AUX IN

- Input connector STEREO L/R: 3.5 mm STEREO mini jack

■ AMPLIFIER SECTION

- Maximum output power 4 W + 4 W + 8 W
(6 Ω 1 kHz, 10% THD)
- Driver unit 4 cm full-range driver × 2
5.5 cm woofer + SR-Bass × 1

■ TUNER SECTION

- Tuning range
FM 87.50 to 108.00 MHz

■ GENERAL

- Power supply AC 100 to 240 V, 50/60 Hz
- Power consumption 10 W
- System off consumption 1.2 W
- Standby consumption 1.0 W or less
- Dimensions (W × H × D) 260 × 90 × 141 mm
- Weight 1.2 kg

Specifications are subject to change without notice.

iPod™, iPhone™

iPod is a trademark of Apple Inc., registered in the U.S. and other countries.

iPhone is a trademark of Apple Inc.

"Made for iPod" means that an electronic accessory has been designed to connect specifically to iPod and has been certified by the developer to meet Apple performance standards.

"Works with iPhone" means that an electronic accessory has been designed to connect specifically to iPhone and has been certified by the developer to meet Apple performance standards.

Apple is not responsible for the operation of this device or its compliance with safety and regulatory standards.

PRECAUCIÓN: LEA LAS INDICACIONES SIGUIENTES ANTES DE UTILIZAR ESTE APARATO

- 1 Para asegurar el mejor rendimiento de este aparato, lea atentamente este manual. Y luego guárdelo en un lugar seguro para poder consultarlo en el futuro en caso de ser necesario.
- 2 Instale esta unidad en un lugar bien ventilado, fresco, seco y limpio, alejado de la luz directa del sol, fuentes de calor, vibración, polvo, humedad y frío. Para una adecuada ventilación, permita que el equipo tenga el siguiente espacio libre mínimo:
Arriba: 15 cm
Atrás: 10 cm
A los lados: 10 cm
- 3 Coloque este aparato lejos de otros aparatos eléctricos, motores o transformadores, para evitar así los ruidos de zumbido.
- 4 No exponga este aparato a cambios bruscos de temperaturas, del frío al calor, ni lo coloque en lugares muy húmedos (una habitación con deshumidificador, por ejemplo), para impedir así que se forme condensación en su interior, lo que podría causar una descarga eléctrica, un incendio, daños en el aparato y/o lesiones a las personas.
- 5 Evite instalar este aparato en un lugar donde puedan caerle encima objetos extraños y/o donde quede expuesto al goteo o a la salpicadura de líquidos. Encima de este aparato no ponga:
 - Otros componentes, porque pueden causar daños y/o decoloración en la superficie de este aparato.
 - Objetos con fuego (velas, por ejemplo), porque pueden causar un incendio, daños en el aparato y/o lesiones a las personas.
 - Recipientes con líquidos, porque pueden caerse y derramar el líquido, causando descargas eléctricas al usuario y/o dañando el aparato.
- 6 No tape este aparato con un periódico, mantel, cortina, etc. para no impedir el escape del calor. Si aumenta la temperatura en el interior del aparato, esto puede causar un incendio, daños en el aparato y/o lesiones a las personas.
- 7 No enchufe este aparato a una toma de corriente hasta después de haber terminado todas las conexiones.
- 8 No ponga el aparato al revés. Podría recalentarse y posiblemente causar daños.
- 9 No utilice una fuerza excesiva con los conmutadores, los controles y/o los cables.
- 10 Cuando desconecte el cable de alimentación de la toma de corriente, sujete la clavija y tire de ella; no tire del propio cable.
- 11 No limpie este aparato con disolventes químicos porque podría estropear el acabado. Utilice un paño limpio y seco para limpiar el aparato.
- 12 Utilice solamente la tensión especificada en este aparato. Utilizar el aparato con una tensión superior a la especificada resulta peligroso y puede producir un incendio, daños en el aparato y/o lesiones a las personas. Yamaha no se hará responsable de ningún daño debido al uso de este aparato con una tensión diferente de la especificada.
- 13 Para impedir daños debidos a relámpagos, desconecte el cable de alimentación y antenas externas de la toma de corriente durante una tormenta eléctrica.
- 14 No intente modificar ni arreglar este aparato. Póngase en contacto con el personal de servicio Yamaha cualificado cuando necesite realizar alguna reparación. La caja no deberá abrirse nunca por ninguna razón.
- 15 Cuando no piense utilizar este aparato durante mucho tiempo (cuando se ausente de casa por vacaciones, por ejemplo) desconecte el cable de alimentación de la toma de corriente.
- 16 Asegúrese de leer la sección “SOLUCIÓN DE PROBLEMAS” antes de dar por concluido que su aparato está averiado.
- 17 Antes de trasladar este aparato, pulse  para activar el sistema y, a continuación, desconecte el cable de alimentación CA de la toma de corriente.
- 18 La condensación se formará cuando cambie de repente la temperatura ambiental. Desconecte en este caso el cable de alimentación de la toma de corriente y no utilice el aparato.
- 19 El aparato se calentará cuando la utilice durante mucho tiempo. Desactive el sistema y, a continuación, no utilice la unidad para dejar que se enfríe.
- 20 Instale este aparato cerca de la toma de CA y donde se pueda alcanzar fácilmente la clavija de alimentación.
- 21 Las baterías no deberán exponerse a un calor excesivo como, por ejemplo, el que producen los rayos del sol, el fuego y similares. Cuando deseché las baterías, por favor cumpla las regulaciones de su región.
- 22 Asegúrese de utilizar el adaptador de CA suministrado con esta unidad. La utilización de un adaptador de CA diferente del suministrado puede causar un incendio o daños en esta unidad.

Este aparato no se desconecta de la fuente de alimentación de CA si está conectada a una toma de corriente, aunque la propia aparato esté apagada con . En este estado, este aparato ha sido diseñada para que consuma una cantidad de corriente muy pequeña.

ADVERTENCIA
PARA REDUCIR EL RIESGO DE INCENDIO O DESCARGA ELÉCTRICA, NO EXPONGA ESTE APARATO A LA LLUVIA NI A LA HUMEDAD.

PRECAUCIÓN
Peligro de explosión si la pila se sustituye incorrectamente. Sustitúyala por otra del mismo tipo o de un tipo equivalente.

Si se instala la unidad demasiado cerca de un televisor con tubo de rayos catódicos, la calidad del color podría verse perjudicada. En este caso, aleje el sistema del televisor.

CONTENIDO

NOMBRES DE LAS PARTES Y SUS FUNCIONES.....	2	ESCUCHAR EMISORAS DE RADIO	7
FUNCIONES BASICAS.....	4	SOLUCIÓN DE PROBLEMAS.....	8
PARA ESCUCHAR EL iPod™ Y FUENTES EXTERNAS.....	6	ESPECIFICACIONES	9

■ Características

- Posibilidades de reproducción de alta calidad con iPod/iPhone, radio y dispositivos externos.
- Sonido de bajo de calidad y espacioso sonido estéreo, gracias a su sistema de altavoz de 2.1 ch (tweeter × 2, woofer × 1), SR-Bass™ (Tecnología de graves, Swing Radiator Bass, de Yamaha) y DSP, juntos en una unidad compacta.
- Interfaz fácil de usar, mediante botones con guía LED y diales.

■ Acerca de este manual

- Esta unidad es compatible con iPod y también con iPhone. “iPod”, descrito en este manual, podría referirse también a “iPhone”.
- Este manual describe cómo operar esta unidad utilizando los botones en la misma. Algunas de estas operaciones pueden hacerse también usando el mando a distancia.

■ Accesorios incluidos

Mando a distancia

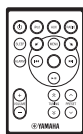

Adaptador de CA

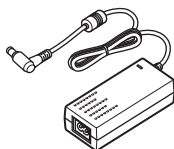

(DC 15 V, 2,66 A,
número de modelo:
NU40-2150266-13)

Cable de
alimentación

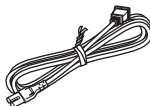

Tapa para base



Antena de FM interior

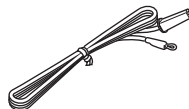

■ Uso del mando a distancia

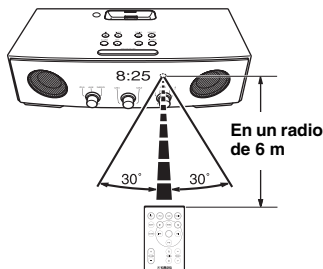

■ Sustitución de la pila del mando a distancia

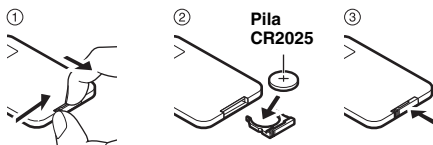

NOMBRES DE LAS PARTES Y SUS FUNCIONES

■ Panel frontal y superior

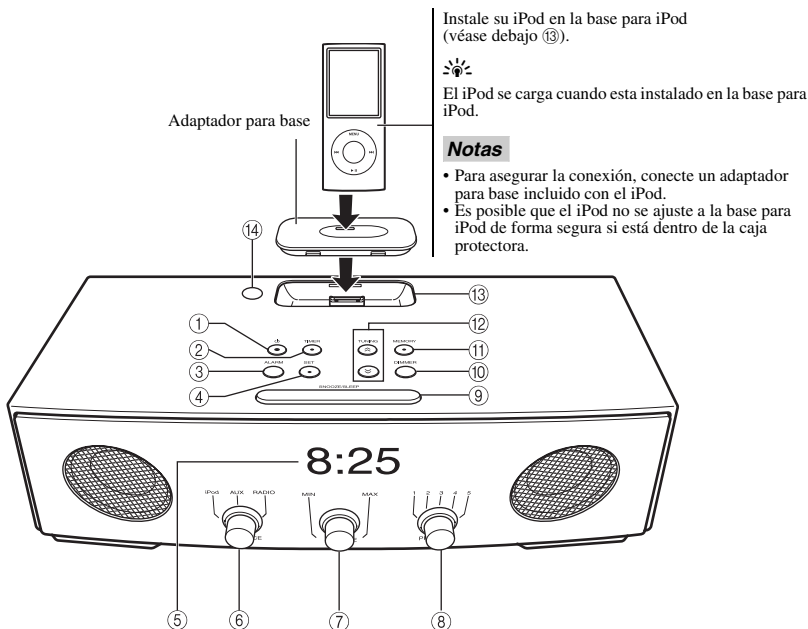

- ① **⏻**: Pulse para activar o desactivar el sistema. La hora es mostrada inclusive cuando el sistema está inactivo.



- Mantenga pulsado **⏻** en la parte superior de la unidad por más de 3 segundos para poner el sistema en modo de espera. No toda la información en el visor del panel frontal es mostrada en el modo de espera. Esto puede reducir el consumo de energía. Para cancelar el modo de espera, pulse **⏻**.
- La función de alarma también está disponible tanto en inactividad del sistema como en el modo de espera.

- ② **TIMER**: Ajuste del temporizador (☞ P. 5)
- ③ **ALARM**: Apagado/ Encendido de la alarma (☞ P. 4)
- ④ **SET**: Ajuste de la alarma (☞ P. 4)
- ⑤ **Visor del panel frontal**
- ⑥ **SOURCE**: iPod, AUX, RADIO
- ⑦ **VOLUME**: Ajuste del volumen

- ⑧ **PRESET**: Almacenar sus 5 emisoras de radio favoritas. (☞ P. 7)

- ⑨ **SNOOZE/SLEEP** (☞ P. 5)

- ⑩ **DIMMER**: Regulación del brillo del panel frontal A (automático) → 3 (lo más claro) → 2 → 1 (lo más oscuro) → de vuelta a A



Cuando A (automático) está programado, el brillo del panel frontal es ajustado automáticamente, dependiendo del brillo de la habitación.

- ⑪ **MEMORY** (☞ P. 7)

- ⑫ **TUNING** (☞ P. 7)

- ⑬ **Base para iPod**: Instale un iPod.



Tape la base para iPod con la tapa para base cuando no la usa.

- ⑭ **Sensor de iluminación**: Mide la luminosidad del entorno. No cubra este sensor.

Panel posterior

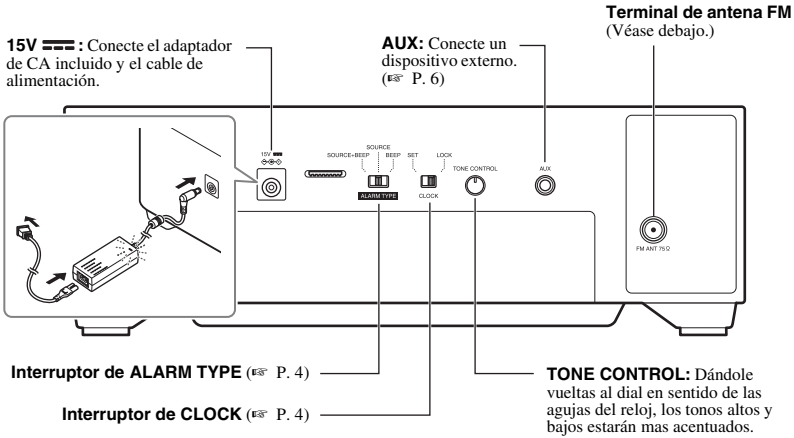

Conexión de la antena



Notas

- La antena debe estar extendida.
- Si la recepción de radio es pobre, cambie la altura, dirección o ubicación de la antena.
- Si usted utiliza una antena exterior, en lugar de la antena FM suministrada, la recepción será mejor.

Mando a distancia

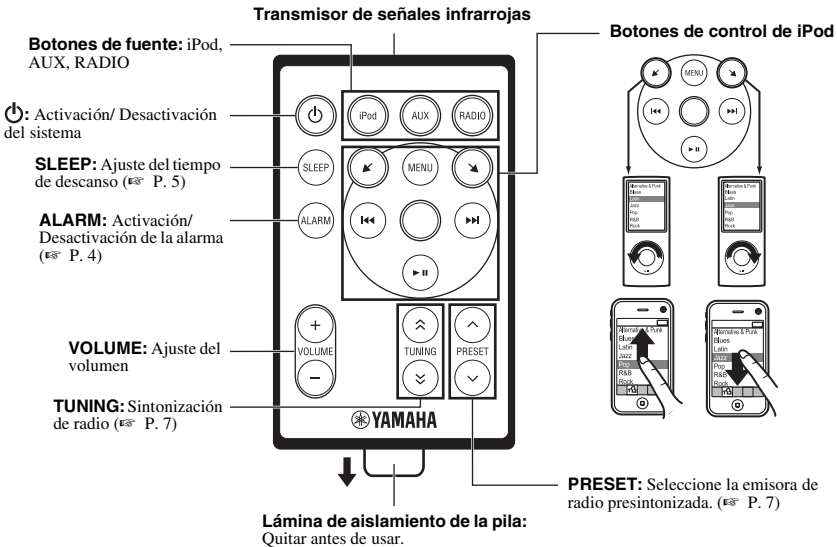

FUNCIONES BASICAS

Ajuste del reloj



- 1 Ajuste **CLOCK** en **SET**.
- 2 Programe la hora con **TUNING**.
- 3 Ajustar **CLOCK** en **LOCK**.

Nota

El ajuste del tiempo se pierde aproximadamente una semana después de desenchufar la unidad.

Ajuste de la alarma

Esta unidad puede reproducir sonidos de iPod/radio y/o sonido de pitido a la hora programada.

■ Ajuste de la hora de alarma y sonido



- 1 Pulse **SET**.
- 2 Ajuste la hora de alarma con **TUNING**.
- 3 Póngalo en **ALARM TYPE**.
 - **SOURCE+BEEP**: fuente seleccionada (reproducida desde 3 minutos antes de la hora de alarma) y el sonido de pitido (reproducido a la hora de alarma)
 - **SOURCE**: fuente seleccionada
 - **BEEP**: sólo sonido de pitido

Cuando usted seleccione **SOURCE+BEEP** o **SOURCE**, seleccione:

- **iPod**: esta unidad reanuda la canción que escuchó por última vez.
- **RADIO**: esta unidad reproduce la emisora de radio que escuchó por última vez.

- 4 Ajuste el volumen de la alarma.
- 5 Pulse **SET**.

La alarma está programada y el indicador de alarma ((●)) se ilumina.

Nota

Cuando el iPod es seleccionado como fuente, instale el iPod en la base para iPod (P. 2). Si el iPod no está ajustado a la hora de la alarma, el sonido de pitido será reproducido.

■ Activación/ Desactivación de la alarma



Active/ Desactive la función de alarma.

Cuando la alarma está activada, el indicador de alarma ((●)) se ilumina y la hora de alarma es mostrada por un instante.

Operaciones durante la reproducción del sonido de la alarma

A la hora ajustada, el sonido de la alarma es reproducido. Durante la reproducción, las siguientes operaciones son posibles.

■ Utilización de la función de repetición



Pulse **SNOOZE/SLEEP**.

El sonido de la alarma se detiene y se reanuda después de 5 minutos.

■ Detención del sonido de la alarma

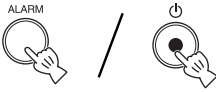

Pulse **ALARM** o .



- A menos que usted detenga la alarma, la alarma se detiene automáticamente después de 60 minutos.
- Cuando detiene la alarma, el ajuste de tiempo y otras configuraciones se guardan para un uso conveniente la próxima vez.

Ajuste del modo descanso

Puede establecer la hora a la que desea apagar el sistema automáticamente cuando sleep está activado.



Pulse repetidamente.



El indicador **SLEEP (zzz)** y el visor del panel frontal parpadean.

Seleccione el tiempo de descanso.

Usted puede programar 30, 60, 90 ó 120 minutos.

Cuando la función de descanso está activada, el indicador **SLEEP (zzz)** se ilumina.



Para cancelar sleep, pulse **SNOOZE/SLEEP**.

Ajuste del temporizador

Usted puede ajustar el temporizador de cuenta atrás.

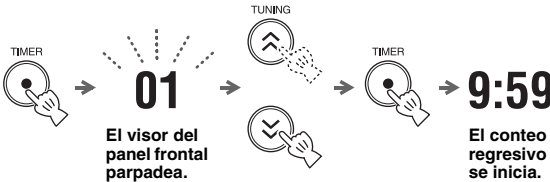

El visor del panel frontal parpadea.

El conteo regresivo se inicia.

1 Pulse **TIMER**.

2 Ajuste el tiempo del conteo regresivo con **TUNING**.

- Usted puede ajustar el tiempo,
- De 1 a 15 minutos: lapsos de minuto.
 - De 20 a 120 minutos: lapsos de 10 minutos.

3 Pulse **TIMER**.

El conteo regresivo se inicia. Cuando el temporizador llega a 0, reproduce un sonido.



- Para detener el sonido del temporizador, pulse **TIMER**.
- Para cancelar el temporizador, pulse **TIMER** durante el conteo regresivo.

Nota

El modo de descanso y el temporizador no pueden ser usados simultáneamente.

- El modo de descanso no puede ser ajustado durante el conteo regresivo.
- Cuando se procede a activar el temporizador mientras el modo de descanso está activado, éste último es desactivado automáticamente.

PARA ESCUCHAR EL iPod™ Y FUENTES EXTERNAS

Para escuchar su iPod™

Para detalles sobre los modelos de iPod compatibles, acuda a “ESPECIFICACIONES” (P. 9).

■ Para reproducir

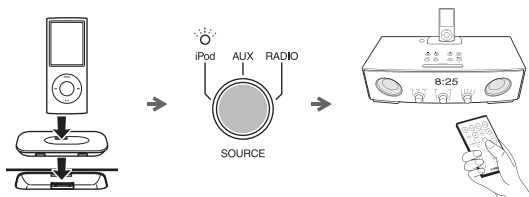

1 Instale su iPod en la base para iPod.

2 Ajuste **SOURCE** en iPod.

3 Reproduzca el iPod.

Las funciones de reproducción están disponibles con ambos el mando a distancia y el iPod instalado en la base para iPod.



- Usted puede retirar el iPod cuando desee.
- Cuando la música/vídeo es reproducida en el iPod, esta unidad activa automáticamente el sistema y reproduce el iPod inclusive si la unidad está en modo desactivado.
- Esta unidad desactiva el sistema automáticamente, luego de un instante, si el iPod es apagado o desconectado de la base para iPod cuando **SOURCE** está ajustado en iPod.

Reproducción de fuentes externas

■ Para reproducir

Panel posterior

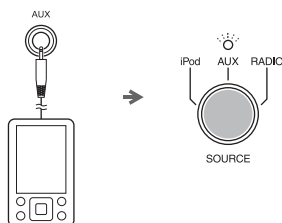

1 Conecte el dispositivo de audio portátil al terminal AUX mediante un cable mini de 3,5 mm disponible en tiendas.

Nota

Baje el volumen de la unidad y el del dispositivo de audio portátil antes de realizar la conexión.

2 Ajuste **SOURCE** en AUX.

3 Inicie la reproducción en el dispositivo de audio portátil conectado.

ESCUCHAR EMISORAS DE RADIO

Sintonización de emisoras de radio

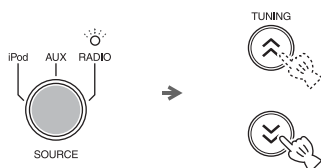

- 1 Ajuste **SOURCE** en RADIO.
- 2 Para la sintonización automática, mantenga pulsado **TUNING**.
Para la sintonización manual, pulse **TUNING** repetidamente.

Nota

Si sintoniza una emisora de radio manualmente, el sonido es monoaural (mono).

Presintonización de emisoras de radio

Usted puede almacenar sus emisoras de radio favoritas con la función de presintonización.

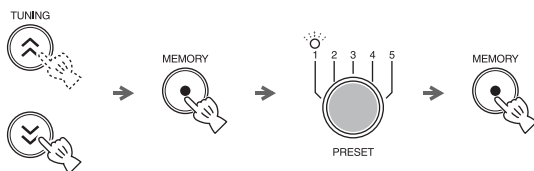

- 1 Sintonice su emisora de radio favorita.
- 2 Pulse **MEMORY**.
- 3 Seleccione el número de **PRESET** (presintonización) que desee almacenar.



Para cancelar la presintonización, pulse **TUNING** nuevamente.

- 4 Pulse **MEMORY** para finalizar.

Selección de emisoras de radio presintonizadas



- 1 Ajuste **SOURCE** en RADIO.
- 2 Seleccione la emisora de radio presintonizada con **PRESET**.

SOLUCIÓN DE PROBLEMAS

Si tiene algún problema con la unidad, compruebe primero la siguiente lista. Si no puede solucionar su problema con las siguientes soluciones o si el problema no está en la lista, apague y desenchufe la unidad y a continuación, consulte al concesionario o centro de servicio Yamaha autorizado más cercano.

General

Problema	Causa	Solución
Los altavoces no suenan.	Es posible que el volumen esté ajustado al mínimo.	Ajuste el nivel del volumen.
	Es posible que la fuente no sea la correcta.	Seleccione la fuente correcta.
El sonido se apaga de repente.	El modo de descanso (☞ P. 5) podría estar activado.	Encienda el sistema y reproduzca la fuente de nuevo.
Suenan chasquidos, suena distorsionado o hay un sonido anormal.	El volumen de la fuente de entrada es excesivo o el volumen de esta unidad es excesivo (especialmente el Bajo).	Ajuste el volumen con VOLUME , o ajuste el bajo con TONE CONTROL .
La unidad no funciona correctamente.	Es posible que la unidad haya recibido una fuerte descarga eléctrica, como por ejemplo, de un rayo o excesiva electricidad estática, o es posible que se haya caído el suministro eléctrico.	Apague el sistema y desconecte el cable de alimentación. Espere unos 30 segundos, vuelva a conectar el cable de alimentación y encienda el sistema.
El sistema se enciende pero inmediatamente se apaga.	Es posible que el cable de alimentación esté conectado indebidamente.	Asegúrese de que el cable de alimentación está conectado a la toma de corriente de pared con firmeza.
	Es posible que la unidad haya recibido una fuerte descarga eléctrica, como por ejemplo, de un rayo o excesiva electricidad estática.	Apague el sistema y desconecte el cable de alimentación. Espere unos 30 segundos, vuelva a conectar el cable de alimentación y encienda el sistema.
Un equipo de alta frecuencia o digital produce ruido.	Es posible que la unidad esté situada demasiado cerca del equipo de alta frecuencia o digital.	Aleje la unidad del equipo.
Se ha borrado el ajuste del reloj.	Se ha dejado la unidad más de una semana sin conexión al cable de alimentación de la toma de corriente de pared.	Conecte el cable de alimentación en la toma de corriente de pared con firmeza y ajuste de nuevo el reloj (☞ P. 4).
iPod no se reproduce a la hora de la alarma aún cuando SOURCE está ajustado en iPod.	El iPod no está instalado en la base para iPod.	Instale el iPod en la base para iPod (☞ P. 2).
	ALARM TYPE está ajustado en BEEP.	Ajuste ALARM TYPE en SOURCE+BEEP o en SOURCE (☞ P. 4).
El reloj parpadea y la unidad no puede ser operada.	CLOCK en el panel posterior está ajustado en SET, y esta unidad está en modo de ajuste del reloj.	Ajuste CLOCK en LOCK .

iPod™

Problema	Causa	Solución
No hay sonido.	El iPod no está correctamente instalado en la base para iPod.	Instale el iPod correctamente.
	Los auriculares están conectados.	Desconecte los auriculares.
	No se ha actualizado la versión de software del iPod.	Descargue la versión de iTunes más reciente para actualizar la versión de software del iPod a la más actualizada.
El iPod no se carga	El iPod no está adecuadamente instalado en la base para iPod.	Desconecte el iPod desde la unidad y, luego, instálolo nuevamente en la base para iPod (☞ P. 2).

Recepción de la radio

Problema	Causa	Solución
Hay demasiado ruido durante la emisión estéreo.	Es posible que la antena de FM esté conectada de forma incorrecta.	Asegúrese de que la antena de FM está conectada correctamente (☞ P. 3).
	Es posible que la emisora de radio que ha seleccionado se encuentre alejada de su zona, o que la recepción de ondas de radio sea muy débil en su zona.	Intente sintonizarlo de forma manual para mejorar la calidad de señal (☞ P. 7) o utilice una antena exterior multicanal.
Incluso con una antena exterior, es posible que la recepción de ondas de radio sea débil. (El sonido está distorsionado.)	Pueden haberse producido reflejos multirruta u otras interferencias de radio.	Cambie la altura, dirección o ubicación de la antena.

Mando a distancia

Problema	Causa	Solución
El mando a distancia no funciona bien.	Es posible que el mando a distancia se esté utilizando fuera de su radio de funcionamiento.	Para obtener información acerca del radio de funcionamiento del mando a distancia, consulte "Uso del mando a distancia" (☞ P. 1).
	Es posible que el sensor del mando a distancia de la unidad esté expuesto a iluminación o luz solar directa (lámparas fluorescentes invertidas).	Cambie la iluminación o la orientación de la unidad.
	Es posible que la pila esté agotada.	Cambie la pila por otra nueva (☞ P. 1).
	Hay obstáculos entre el sensor de la unidad y el mando a distancia.	Elimine los obstáculos.

ESPECIFICACIONES

■ SECCION DEL REPRODUCTOR

iPod

- iPod compatibles iPod (5ta generación), iPod classic, iPod nano, iPod touch
- iPhone compatibles.....iPhone, iPhone 3G, iPhone 3GS

AUX IN

- Conector de Entrada ESTEREO I /D: 3,5 mm Mini Jack ESTEREO

■ SECCION DEL AMPLIFICADOR

- Potencia de salida máxima 4 W + 4 W + 8 W (6 Ω 1 kHz, 10% THD)
- Unidad del Explorador 4 cm explorador de gama completa driver x 2 5,5 cm woofer + SR-Bass x 1

■ SECCION DEL SINTONIZADOR

- Margen de Sintonía FM De 87,50 a 108,00 MHz

■ GENERALIDADES

- Alimentación..... De 100 V a 240 V CA, 50/60 Hz
- Consumo de energía eléctrica 10 W
- Consumo del sistema en estado de desactivación..... 1,2 W
- Consumo en modo de espera 1,0 W o menos
- Dimensiones (An x Al x Pr) 260 x 90 x 141 mm
- Peso 1,2 kg

Las especificaciones están sujetas a cambio sin previo aviso.

iPod™, iPhone™

iPod es una marca comercial de Apple Inc., registrada en EE.UU. y otros países.

iPhone es una marca comercial de Apple Inc.

"Made for iPod" significa que un accesorio electrónico se ha diseñado para conectarse específicamente a un iPod y que el desarrollador ha certificado que cumple con los estándares de rendimiento de Apple.

"Works with iPhone" significa que un accesorio electrónico se ha diseñado para conectarse específicamente a un iPhone y que el desarrollador ha certificado que cumple con los estándares de rendimiento de Apple.

Apple no se hace responsable del funcionamiento de este dispositivo ni de que cumpla con los estándares legales y de seguridad.



© 2009 Yamaha Corporation All rights reserved.

YAMAHA CORPORATION
Printed in China Y WU20320